

Konustlager K

Konustlager sind eine abreisichere, elastische Lagerung fr Motoren, Aggregate und Aufbauten – in Fahrzeugen, Schienenfahrzeugen und Schiffen. K-22 ist auch mit Fenster erhltlich.

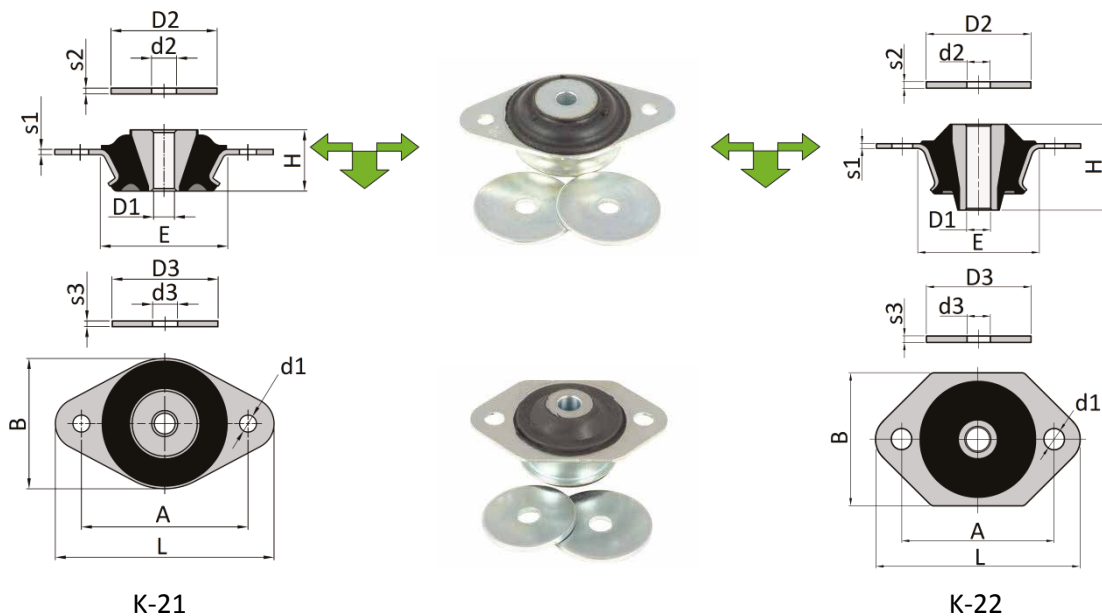

Artikel	K-21.45	K-21.60	K-21.70	K-22.45	K-22.60	K-22.70
L [mm]	84	84	84	107	107	107
B [mm]	50	50	50	68	68	68
H [mm]	23,5	23,5	23,5	45	45	45
D1 [mm]	8	8	8	12,2	12,2	12,2
A [mm]	64	64	64	80	80	80
d1 [mm]	6,5	6,5	6,5	11	11	11
s1 [mm]	2	2	2	2,5	2,5	2,5
E [mm]	46	46	46	60	60	60
D2 [mm]	40	40	40	55	55	55
d2 [mm]	8	8	8	12,2	12,2	12,2
s2 [mm]	2	2	2	3,5	3,5	3,5
D3 [mm]	40	40	40	50	50	50
d3 [mm]	8	8	8	12,2	12,2	12,2
s3 [mm]	2	2	2	3,5	3,5	3,5
Hrte [°ShA]	45	60	70	45	60	70
Max. Last [N]	375	660	1.080	1.000	1.700	2.500
Max. Weg [mm]	3	3	3	5	5	5

Konuslager K

Konuslager sind eine abreisichere, elastische Lagerung fr Motoren, Aggregate und Aufbauten – in Fahrzeugen, Schienenfahrzeugen und Schiffen. K-24 ist auch mit Fenster erhltlich.

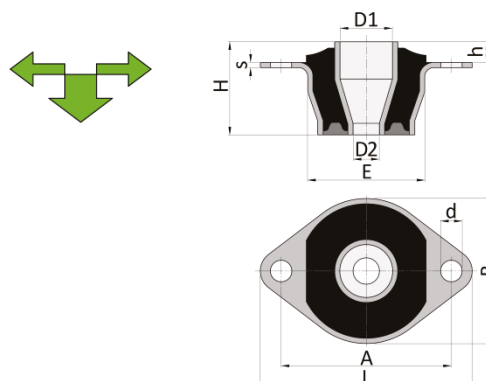

Artikel		K-24.35	K-24.45	K-24.55	K-24.65	K-24.75
L	[mm]	102,5	102,5	102,5	102,5	102,5
B	[mm]	70	70	70	70	70
H	[mm]	45	45	45	45	45
h	[mm]	10	10	10	10	10
A	[mm]	82,5	82,5	82,5	82,5	82,5
d	[mm]	10,3	10,3	10,3	10,3	10,3
D1	[mm]	25,5	25,5	25,5	25,5	25,5
D2	[mm]	12,8	12,8	12,8	12,8	12,8
E	[mm]	56,7	56,7	56,7	56,7	56,7
s	[mm]	2,5	2,5	2,5	2,5	2,5
Hrte	[°ShA]	35	45	55	65	75
Max. Last	[N]	540	980	1.375	1.765	3.435
Max. Weg	[mm]	3,5	3,5	3,5	3,5	3,5

Passende Anschlagscheiben knnen mitgeliefert werden.
Auch in Silikon lieferbar.

Konuslager K

Konuslager sind eine abreisichere, elastische Lagerung fr Motoren, Aggregate und Aufbauten – in Fahrzeugen, Schienenfahrzeugen und Schiffen. K-41 ist auch mit Fenster erhltlich.

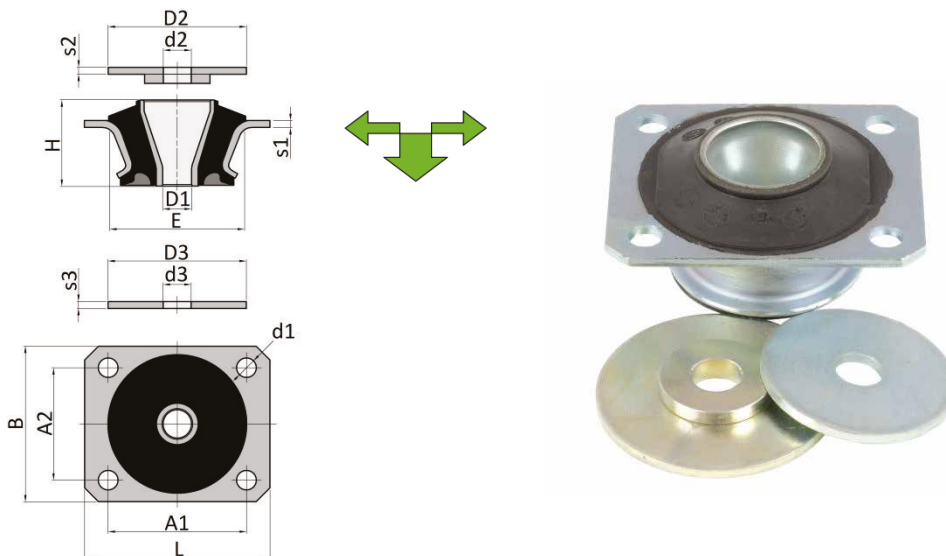

Artikel		K-41.45	K-41.60	K-41.70	K-42.45	K-42.60	K-42.70
L	[mm]	107	107	107	120	120	120
B	[mm]	90	90	90	100	100	100
H	[mm]	50	50	50	73	73	73
D1	[mm]	16,5	16,5	16,5	16	16	16
A1	[mm]	80	80	80	90	90	90
A2	[mm]	65	65	65	74	74	74
d1	[mm]	11	11	11	11	11	11
s1	[mm]	4	4	4	4	4	4
E	[mm]	78	78	78	93	93	93
D2	[mm]	80	80	80	85	85	85
d2	[mm]	16,5	16,5	16,5	16	16	16
s2	[mm]	4	4	4	5	5	5
D3	[mm]	65	65	65	70	70	70
d3	[mm]	16,5	16,5	16,5	16	16	16
s3	[mm]	4	4	4	4	4	4
Hrte	[°ShA]	45	60	70	45	60	70
Max. Last	[N]	2.000	3.500	4.880	4.500	8.400	14.100
Max. Weg	[mm]	5	5	5	6	6	6

Konuslager K

Konuslager sind eine abreisichere, elastische Lagerung fr Motoren, Aggregate und Aufbauten – in Fahrzeugen, Schienenfahrzeugen und Schiffen.

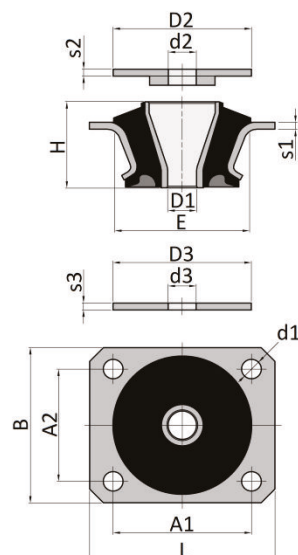

Artikel		K-43.45	K-43.60	K-43.70
L	[mm]	140	140	140
B	[mm]	120	120	120
H	[mm]	85	85	85
D1	[mm]	20	20	20
A1	[mm]	112	112	112
A2	[mm]	92	92	92
d1	[mm]	11	11	11
s1	[mm]	4,5	4,5	4,5
E	[mm]	109	109	109
D2	[mm]	110	110	110
d2	[mm]	20	20	20
s2	[mm]	5	5	5
D3	[mm]	80	80	80
d3	[mm]	20	20	20
s3	[mm]	5	5	5
Hrte	[°ShA]	45	60	70
Max. Last	[N]	5.300	11.250	18.500
Max. Weg	[mm]	4	4,5	5